

Interne data

Offertenummer:

Opdrachtnummer:

Datum:

Installateur

Naam:

Straat, nummer:

Plaats:

Klantnummer:

Contactpersoon:

Telefoon:

Project

Project:

Straat, nummer:

Plaats:

Beschrijving van de installatie

Trigon XL cascade op basis van een 0-10 vdc belasting

Hoofdcomponenten

Let op!

Het betreft hier een voorbeeld schema,
hieraan kunnen geen rechten worden ontleend.

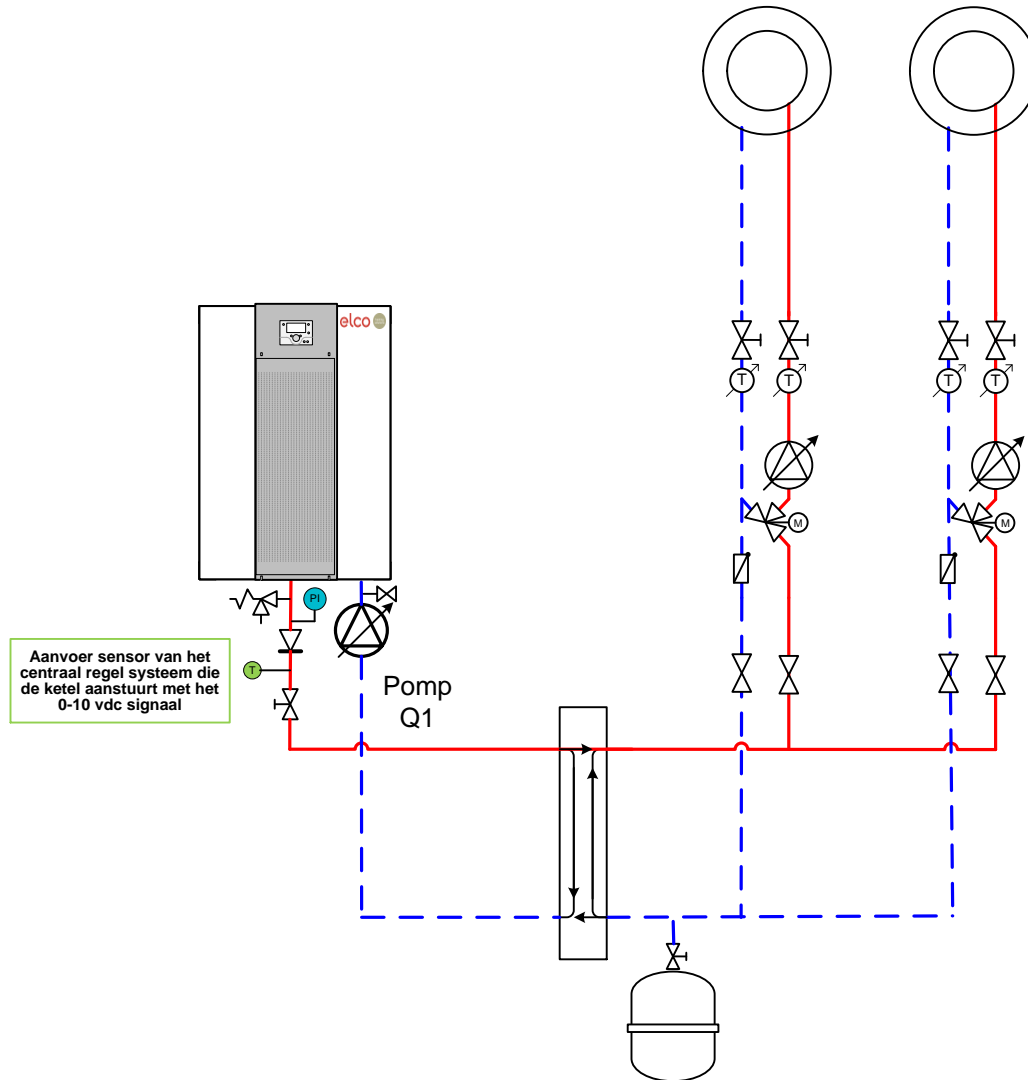



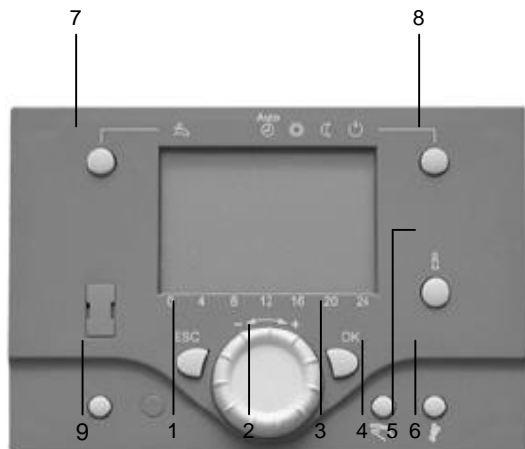

Installateurparameters LMS14 0-10vdc belasting



- 1 Drukknop, ESC
- 2 Draaiknop, Navigatie
- 3 Waarde overneem drukknop, OK
- 4 Handbedrijf
- 5 INFO-Drukknop
- 6 Schoorsteenveger functie
- 7 Bedrijfssoort instelling tapwater
- 8 Bedrijfssoort instelling verwarmingsgroep
- 9 Reset drukknop

Instellingen parameter LMS14

-  De 'OK' Drukknop kort indrukken  'INFO' Drukknop 4 Sec. lang indrukken, dan met
-  Met de 'draaiknop' naar "Installateur" draaien dan  De 'OK' drukknop indrukken, dan met
-  Met de 'draaiknop' naar "Configuratie" draaien en  de 'OK' drukknop indrukken

Menu: Configuratie

Nr.	Parameter	standaardinstelling	In te stellen waarde	OK v
5710	Verwarmingsgroep 1	Aan	Uit	
5715	Verwarmingsgroep 2	Aan	Uit	
5950	Functie ingang H1	Gebruikers vrg VK1	Belasting vrg 10 V	
5951	Contact type H1	NO	Arbeidskontakt NO	
5953	Spanningswaarde1 H1 Minimaal	2	2	
5954	Functiewaarde 1 H1 Minimaal	100	0 = minimum last 17%	
5955	Spanningswaarde2 H1 Maximaal	10	10	
5956	Functiewaarde 2 H 1 maximaal	900	1000 = vollast 100%	
6200	Voelers opslaan	Nee	Ja (springt na het opslaan op Nee)	

-  Door de 'ESC' drukknop 2x indrukken ga je terug naar het beginscherm

- Gewenste branderbelasting d.m.v. extern analoog 0-10Vdc signaal klemmen 112 + en 113 gnd -.
- (Functie niet actief indien signaal < 0,15Vdc, Functie actief indien signaal = 0,2Vdc)

Tussen 0,15Vdc en < 2Vdc blijft toestel in minimale last staan boven 2Vdc gaat hij moduleren.

Het vrijgave contact is bij "belastingopgave 10Vdc " niet werkzaam.

Electrische aansluitingen

